

La primera plataforma sobre camión 100% eléctrica en 3,5 ton

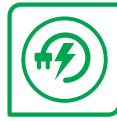

Una revolución verde y silenciosa, firmada CTE,
que abre nuevas oportunidades de negocio
en el sector de las plataformas y los trabajos aéreos.

CTE MP 20 Ev



**100%
Eléctrica**

- ✓ Zero emission
- ✓ Zero noise
- ✓ Full productivity



Capacidad



S³ EVO



3,5 t

DATOS DEL VEHÍCULO

- » Totalmente concebido, diseñado y fabricado en Italia con tecnología ECarry - Green-G
- » Componentes premium, fiables y disponibles con tecnología FULL LED
- » Baterías de iones de litio NMC R100 de 35 kWh Webasto
- » Autonomía hasta 100 km (ciclo WLTP)*
- » Dispositivo de recarga multi-toma de 7,5 KW, para una recarga rápida en cualquier entorno de trabajo con cualquier toma industrial
- » Cabina ubicada a solo 380 mm del suelo para una máxima ergonomía de acceso
- » Cabina ergonómica y amplia
- » Parabrisas y espejos panorámicos
- » Calefacción eléctrica, elevalunas eléctricos, volante regulable con dirección asistida para todo el confort de conducción
- » EPTO de 7,5 KW con motor trifásico 380V AC, inversor inteligente para optimizar el ciclo de trabajo de la plataforma
- » Asistencia y mantenimiento garantizado en todo el territorio nacional

*Se refiere solo al traslado sin usar la plataforma

DATOS DE LA PLATAFORMA

- » Totalmente concebido, diseñado y fabricado en Italia con tecnología CTE y acero SSAB Strenx
- » Componentes premium, fiables y disponibles
- » Plataforma de doble brazo de los cuales uno con una extensión + jib
- » Controles de tierra con radio control y pantalla integrada para moverse desde el suelo sin restricciones
- » Puesto de mando en cesta de las mismas características que el mando a distancia, con display de diagnóstico, para facilitar el aprendizaje y uso de cada operario
- » Sistema de control de última generación, CTE S³ EVO
- » Capacidad en la cesta de 250 kg
- » Nivelación electrónica de la cesta.
- » Estabilización automática desde el suelo y desde la cesta
- » Travesaños delanteros extensibles con estabilización infinita
- » Posibilidad de trabajar sobre ruedas con prestaciones reducidas en la parte trasera para actividades rápidas a baja altura
- » Apertura y cierre automático
- » Autonomía 70 km (WLTP) y 25 ciclos de trabajo*
- » Capacidad para trabajar completamente con batería o en modo 'enchufado' conectado a la red eléctrica con el dispositivo de carga suministrado (220V / 380V)
- » Conexión CTE Connect para telediagnóstico, también disponible como accesorio para gestión de flotas y mantenimiento programado

* Ejemplo de uso; las prestaciones de traslado y los ciclos de trabajo varían según la forma de uso



Ver el vídeo



20* m



1,4 x 0,7 x 1,1 m



13* m



3.500 kg



250 kg



18* m

STRENX™
PERFORMANCE STEEL



* El alcance y la altura de trabajo pueden variar en ± 3% dependiendo de las variaciones en las condiciones de fabricación o de trabajo.



HASTA 100 KM DE AUTONOMÍA



ACCESO A ZONAS CON TRÁFICO LIMITADO



TRABAJAR DE NOCHE CON MÍNIMAS EMISIONES DE RUIDO

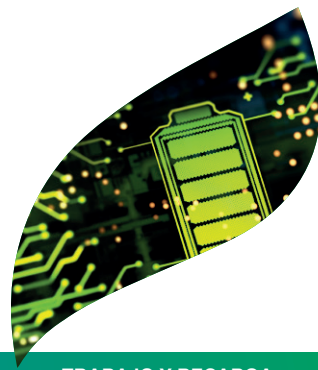

TRABAJO Y RECARGA SIMULTÁNEAMENTE

DIMENSIONES

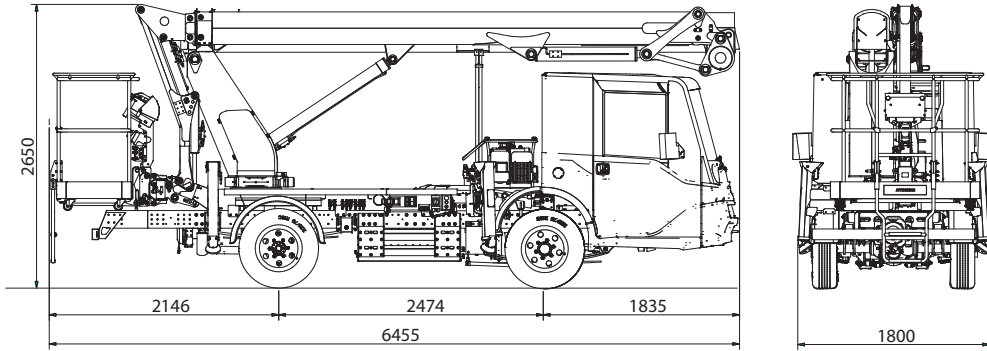

AREA DE TRABAJO

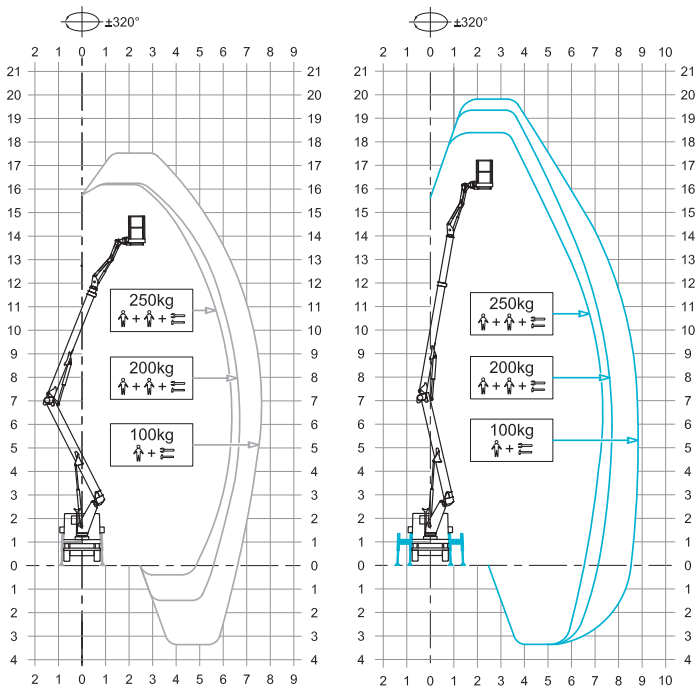

ESTABILIZACIÓN

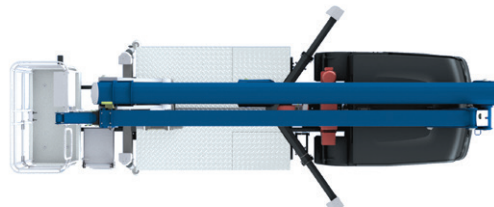
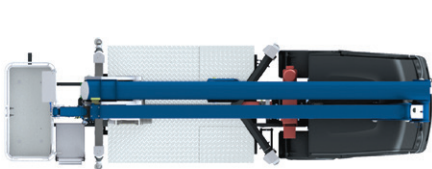
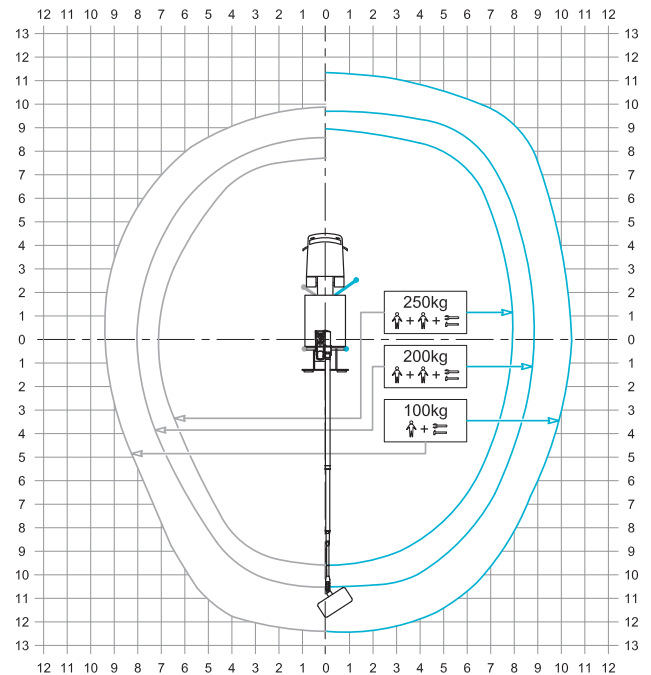

Los datos contenidos en esta hoja no son vinculantes. Nos reservamos el derecho a realizar cambios en cualquier momento sin previo aviso. La información proporcionada es solo para fines ilustrativos. _MP_20_EV - ed. 10/22

Un nuevo reto. Para nosotros y para el mundo.

En CTE llevamos proporcionando soluciones innovadoras para que el trabajo en altura sea sencillo y seguro desde 1981, y ahora más que nunca nuestra empresa reconoce la necesidad de ofrecer tecnologías sostenibles.

Innovando, siempre.

En más de 40 años en la industria de la elevación, hemos introducido continuamente innovaciones, patentes y primicias mundiales. Hoy, gracias a la sinergia con los fabricantes de vehículos eléctricos, se ha creado una nueva solución que cumple los requisitos de sostenibilidad medioambiental de los últimos objetivos fijados por la comunidad internacional.

Queremos poner nuestro granito de arena para ofrecer un mundo mejor a las nuevas generaciones.



Somos CTE, uno de los grupos más grandes del mercado de elevación de personas y manipulación de materiales.



Asistencia remota



Servicio recambios



Programación de Mantenimiento



Asistencia en el cliente



Talleres autorizados

Servicios eficientes, soluciones técnicas innovadoras, asistencia rápida, consultoría profesional y formación: Work Becomes Easy es todo esto.

Un estilo, una filosofía en cuyo centro están los clientes, su seguridad, la calidad de vida. Es por esto que en CTE existe un grupo unido por ideas, motivación y pasión para simplificar el trabajo de empresas activas en el levantamiento de personas y objetos.